

SLURRYPRO[®]

BOOSTER STATION SLURRYPRO

Mine Dewatering System



www.intraxglobal.com

Global coverage for abrasive and corrosive fluid applications



Providing pump solutions to industry, globally

Intrax Global Group es un referente mundial especializado en la provisión de equipos de bombeo para aplicaciones desafiantes en las Industrias Minera, Química y otras con fluidos abrasivos y corrosivos.

Para acercar nuestros productos al mercado, desarrollamos distribuidores a nivel global que

agregan valor ofreciendo innovación y desarrollando soluciones de alto impacto.

Desde bombas centrífugas compatibles con químicos y slurry, hasta equipos sumergibles para desagüe, trabajamos con altos estándares de calidad que garantizan respaldo y confiabilidad.

Nuestras marcas

SLURRYPRO

TECHNIFLO

TORG
robust pumping power

AUDEX
INDUSTRIAL DEWATERING

BOOSTER STATION SLURRYPRO: PRINCIPIOS FUNDAMENTALES

EVALUACIÓN DEL TIPO DE BOMBA

La frecuente rotura y rotación de bombas sumergibles durante el proceso de desagüe de mina genera cuestionamientos desde la perspectiva de confiabilidad, riesgos de operación y costos.



Booster Station instalado en importante minera radicada en la Provincia de Santa Cruz

COSTOS CAPEX Y OPEX

La inversión inicial de la suma de bombas sumergibles necesarias para realizar el desagüe de mina es relativamente baja, pero los costos por intervenciones y garantía de stock de bombas para reemplazo y repuestos, muchas veces consume un porcentaje importante del presupuesto de mantenimiento y operación de la mina.

Adicionalmente, el desarrollo y mantención y limpieza de cuevas y sumideros, eleva el costo total de desagüe de mina constituyendo una de las líneas principales del presupuesto global de la empresa.

¿POR QUÉ UN EQUIPO BOOSTER?

Las bajas velocidades de operación con motores no sumergidos generan una drástica reducción de intervenciones por desgaste. Al mismo tiempo, el diseño modular del Booster Station SlurryPro evita la necesidad de desarrollar sumideros, incrementando la confiabilidad de operación. El diseño móvil y la asistencia de válvula de desagote facilita la ejecución de tareas de limpieza y la reubicación del booster para acompañar el desarrollo de frente de mina.

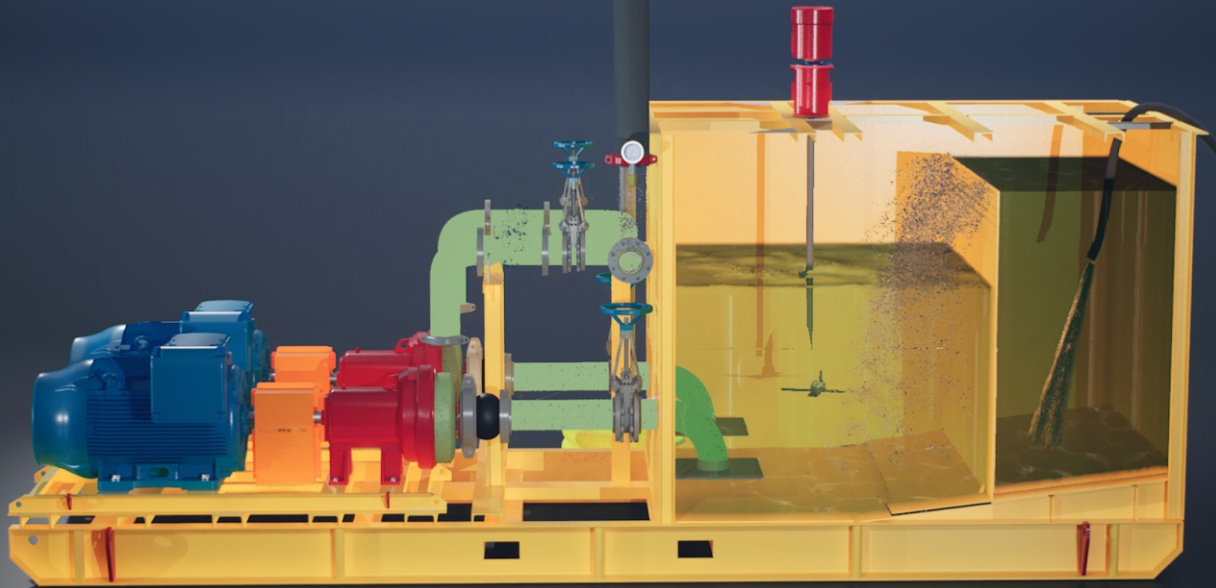

Escanea el QR y mirá funcionamiento del Booster Station SlurryPro

Composición del Booster Station SlurryPro:

- Dos bombas centrífugas diseñadas para fluidos abrasivos (una principal y otra de back up).
- Motores estándares no sumergidos.
- Tanque de captación para asegurar la sedimentación/captación de sólidos y garantizar la alimentación positiva de las bombas.
- Agitador para homogenización de sólidos en suspensión.

Especificaciones técnicas:

- Presión: hasta 270 m presión de descarga.
- Caudal: 1800 m³/h. (140 l/s).
- Materiales de construcción: fundición de hierro, acero inoxidable, aleación de alto cromo, dúplex.

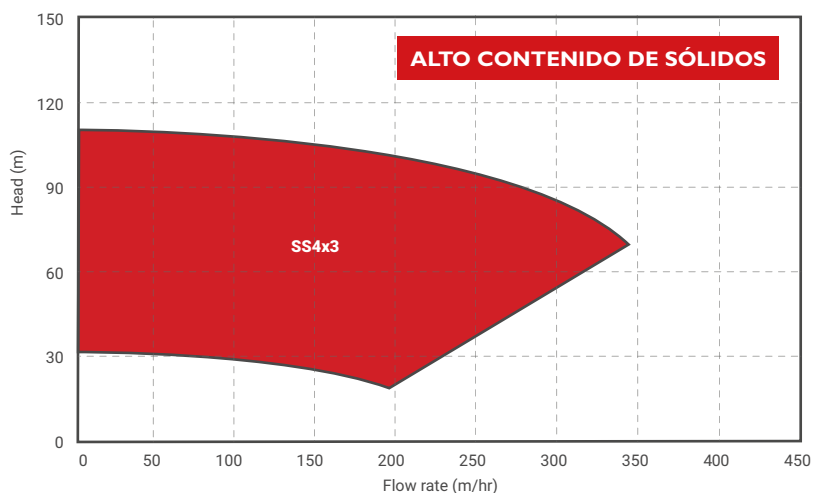
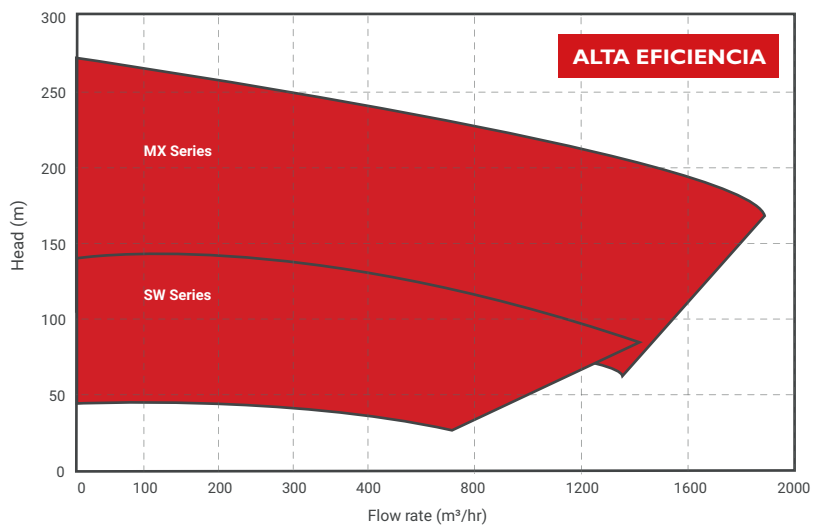

CONFIABILIDAD Y FLEXIBILIDAD

Booster Station SlurryPro reemplaza múltiples bombas sumergibles reduciendo la cantidad de tableros, instalaciones y posibles puntos de falla. Con una bomba principal y otra de back-up, los equipos booster aseguran confiabilidad, saltando múltiples niveles de mina. El diseño modular y versátil permite acompañar el avance de la mina.

SLURRYPRO®



Booster Station SlurryPro reemplaza el uso de múltiples bombas sumergibles

INVERSIÓN OPERATIVA

El diseño modular del Booster Station SlurryPro, con tanque y válvulas de drenaje para limpieza, evita la necesidad de desarrollo y mantención de sumideros. Tanto para consideraciones de mantenimiento como reubicación para acompañar al desarrollo de frente de mina, los equipos booster representan mayor confiabilidad y menos tiempos y costos de operación.



SEGURIDAD Y CONTROL

La posibilidad de reducir la cantidad de bombas disminuye la cantidad de motores eléctricos y de tableros, reduciendo riesgos para los operarios.

BAJO MANTENIMIENTO Y CONSUMO DE REPUESTOS

Las bombas centrífugas industriales que utiliza el Booster Station SlurryPro son de bajas RPM (típicamente 20% menos) y por ende sufren menos desgaste por abrasión que las bombas sumergibles. El sistema de sellado robusto que utilizan los equipos booster y sus motores alejados del cabezal de bombeo evita el ingreso de agua al motor eléctrico ante el desgaste del sistema de sellado.

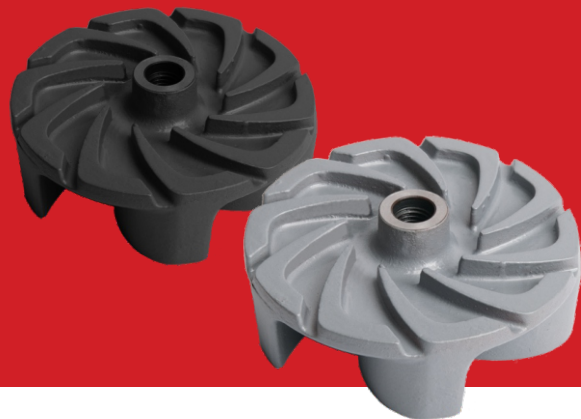

DIMENSIONES

SlurryPro Booster Station puede ser diseñado de acuerdo con los espacios disponibles y requerimientos de cada mina.

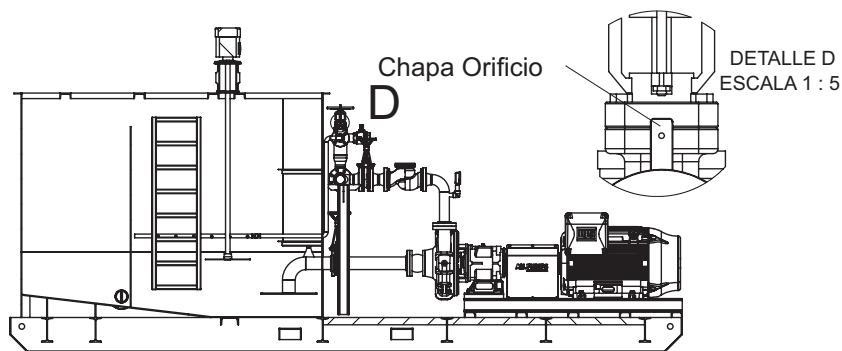
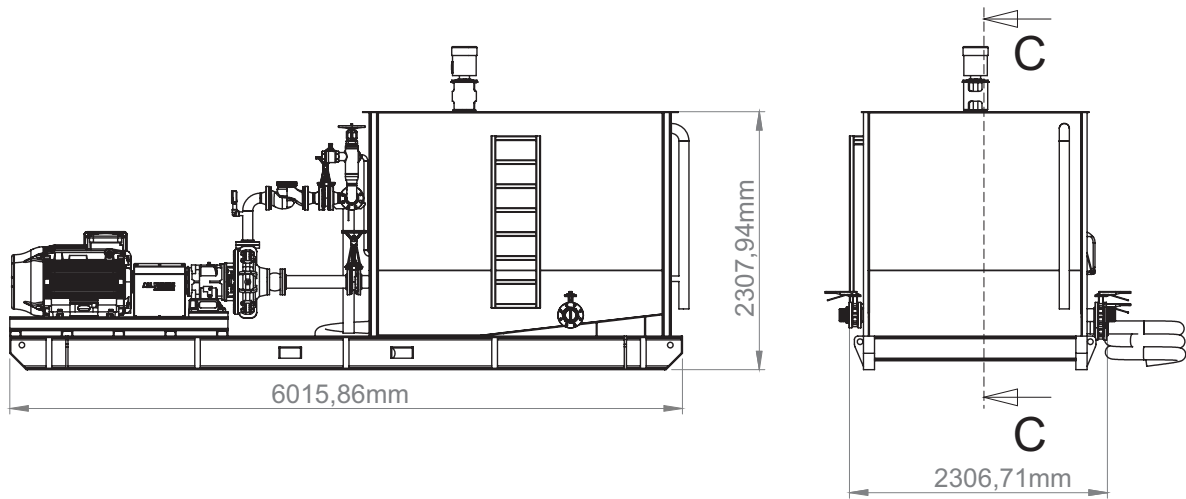

SECCIÓN C-C

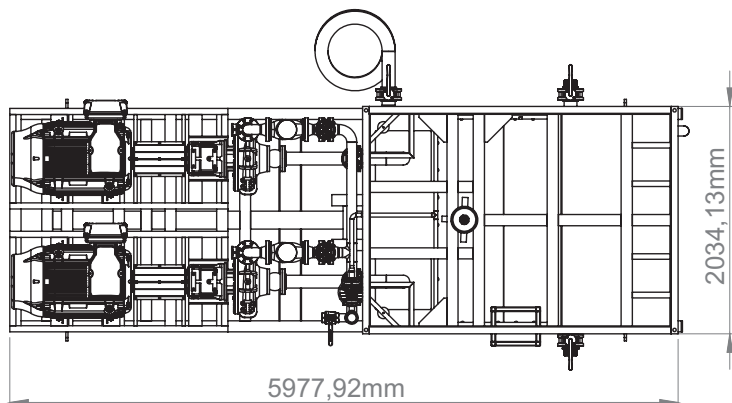

SLURRYPRO[®]
A BETTER SLURRY PUMP EXPERIENCE

Australia

12 Selgar Ave
Tonsley, SA, 5042 · Australia
T: +61 8 8275 8000
sales@globalpumps.com.au

Europe

9 Orgreave Close, Sheffield
S13 9NP · United Kingdom
T: +44 114 2293144
info@atlanticpumps.co.uk

Latin America

Ruta 33, Km 5,5 (Payro 2709)
8000 Bahía Blanca · Argentina
T: +54 291 488 5544
www.allpumps.com.ar

